

La motorisation et les automatismes

Pour vous garantir une motorisation fiable et confortable, les Storistes de France ont sélectionné la motorisation FRANCIASoft®, exclusivité de notre partenaire industriel.



- Contrôle et ajustement automatiques des réglages toutes les 20 manœuvres.
- Fréquence radio protégée 868,35Mhz.
- Volet protégé par **SECURIsoft**
L'arrêt sur obstacle
- Position "protection solaire" (ajourations) automatique.
- Demandez conseil à votre Storiste de France pour tous vos projets personnalisés

La motorisation filaire

- ✓ Construction neuve.
- ✓ Motorisation d'un volet roulant existant.
- ✓ Pose d'un volet électrique neuf dans une construction existante.

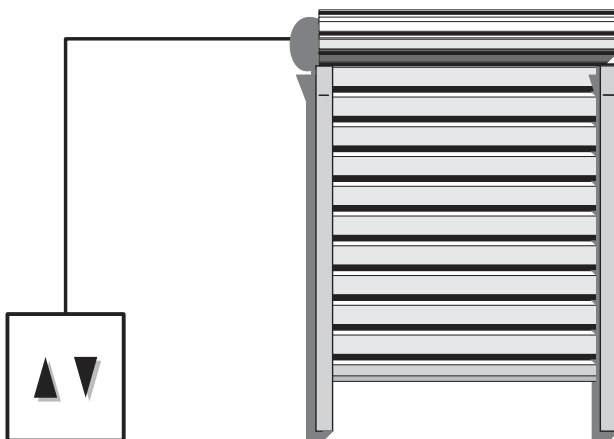

Commande individuelle : un interrupteur par volet.

La motorisation filaire avec installation d'une ligne BUS.

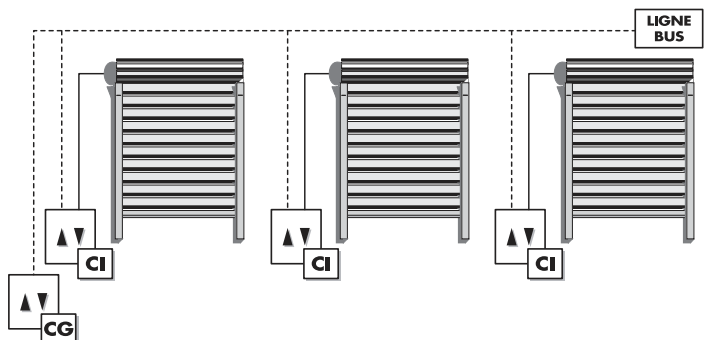

Commande individuelle et commande générale.

La motorisation radio

Le volet est équipé d'un récepteur radio intégré d'origine dans le moteur, ou relié par câblage, après coup, dans le cas de la modernisation d'une installation électrique filaire déjà existante. FRANCIAsoft® utilise une fréquence radio protégée contre les interférences et un dispositif anti-piratage qui sécurise le système à chaque manœuvre. Les installations radio FRANCIAsoft® peuvent à tout moment être complétées ou modifiées.

Exemple d'installation :

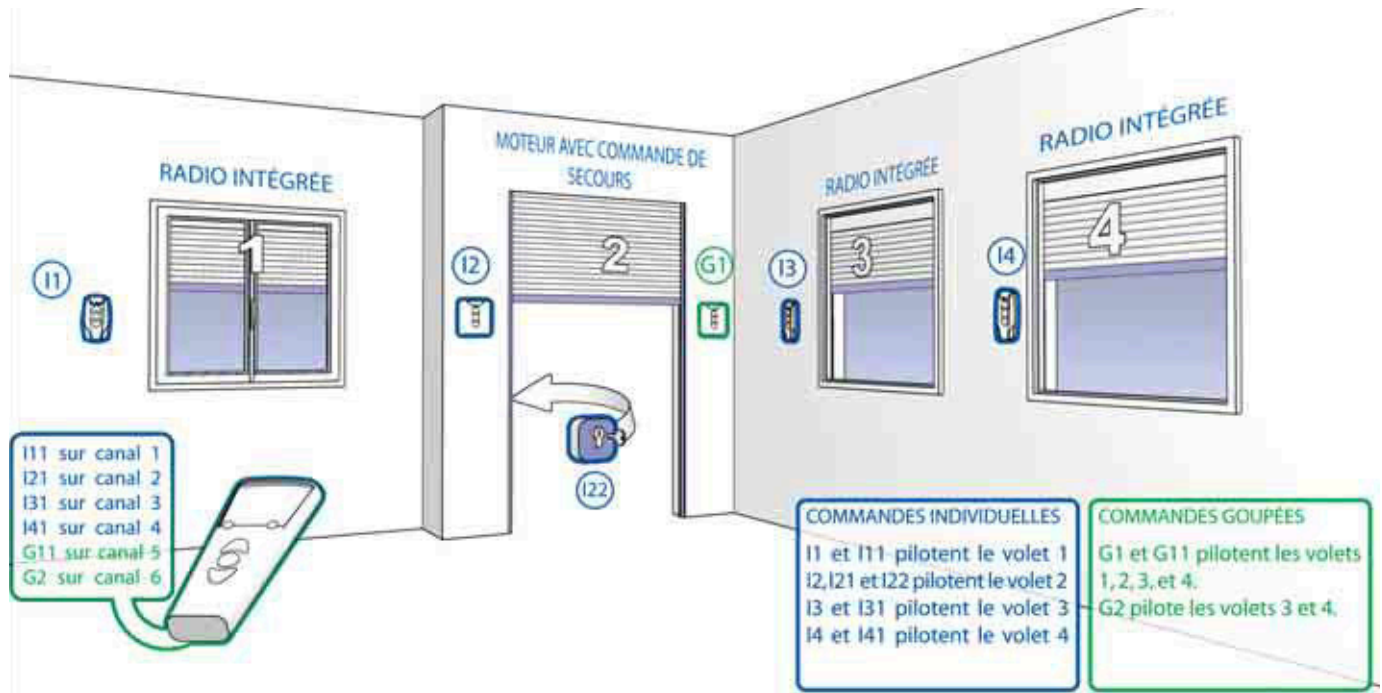

Les télécommandes 1 canal :

Pour piloter 1 volet ou 1 groupe de volets.



Chronosoft 8® :



Pour piloter 8 volets ou groupes de volets
Écran LCD pour une navigation aisée dans les menus et pour **personnaliser le nom des canaux**. **Horloge** permettant de **programmer automatiquement** l'ouverture, la fermeture et la mise en position "protection solaire" sur chaque canal.



SECURI soft®
L'arrêt sur obstacle

Protection des biens et des personnes :
 - Véritable arrêt sur obstacle avec double vérification et dégagement de l'obstacle.
 - Simulation de présence programmable sur Chronosoft 8®.